

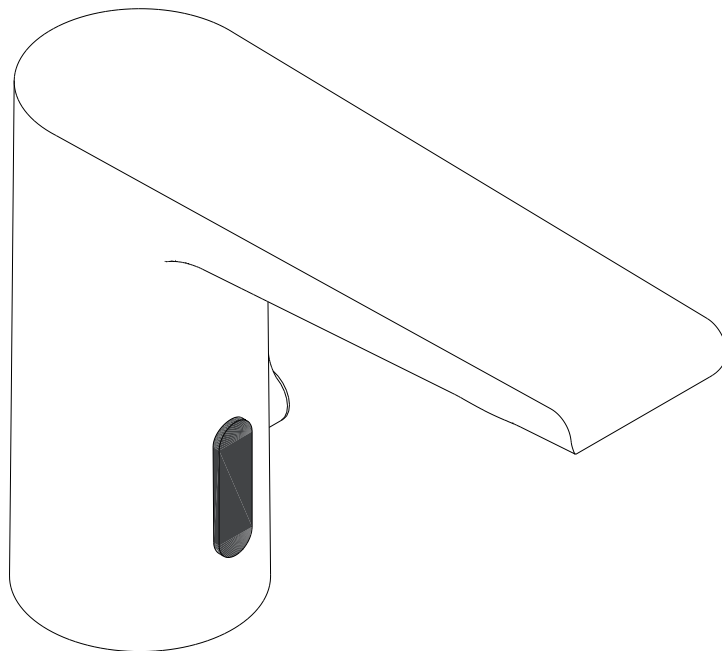

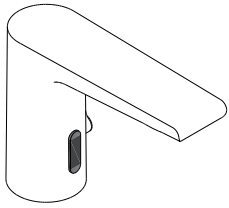



**GRIFERÍA ELECTRÓNICA
ELECTRONIC FAUCETS
ROBINETTERIE ÉLECTRONIQUE
RUBINETTO ELETTRONICO
ELEKTRONISCHE ARMATUREN**



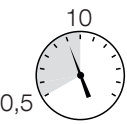

GRIFERÍA ELECTRÓNICA
ELECTRONIC FAUCETS
ROBINETTERIE ÉLECTRONIQUE
RUBINETTO ELETTRONICO
ELEKTRONISCHE ARMATUREN

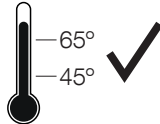
NOTAS PREVIAS A LA INSTALACIÓN / NOTES BEFORE INSTALLATION / RECOMMANDATIONS PRÉLIMINAIRES À L'INSTALLATION / NOTE PRIMA DELL'INSTALLAZIONE / HINWEISE VOR DER INSTALLATION

P bar		T °C		Q l/min
				
min. - max.	recommended	max.	recommended	7,5 l/min

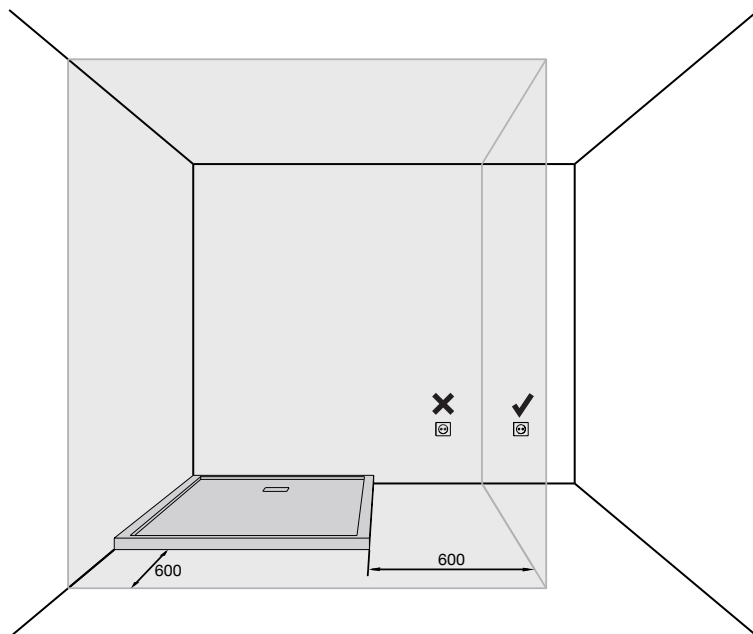

- (ES) La alimentación eléctrica no debe ser tomada de un enchufe conmutado.
- (EN) The electricity supply must not be taken from a lighting point.
- (FR) L'alimentation électrique ne doit pas être prise d'un point d'éclairage.
- (IT) L'alimentazione elettrica non deve essere presa da un punto luce.
- (DE) Die Stromversorgung sollte nicht von einem geschalteten Stecker genommen werden.

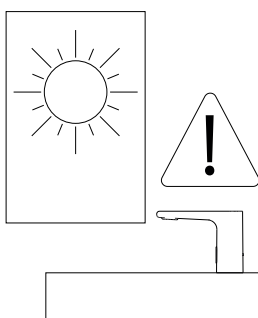

- (ES) Las condiciones de excesiva luminosidad pueden afectar al buen funcionamiento del sensor.
- (EN) Excessive luminosity conditions can affect the proper functioning of the sensor.
- (FR) Les conditions excessives de luminosité peuvent affecter le bon fonctionnement du détecteur.
- (IT) Condizioni di luce eccessive possono influire sul corretto funzionamento del sensore.
- (DE) Die Gegebenheiten bei übermäßiger Helligkeit können das ordnungsgemäße Funktionieren des Sensors beeinträchtigen.

OPCIONES DE CONEXIÓN / CONNECTION OPTIONS / OPTIONS DE CONNECTION / OPZIONI DI CONNESSIONE / ANSCHLUSSMÖGLICHKEITEN

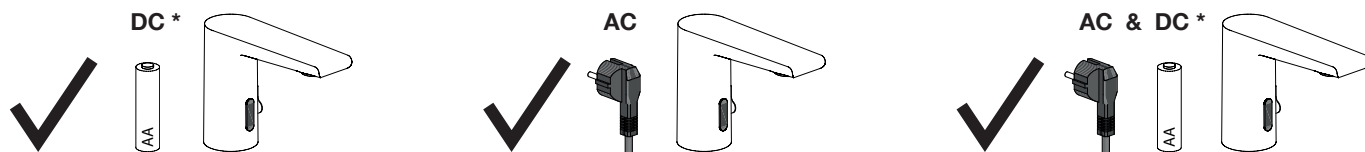

* Pilas no incluidas / Batteries not included / Piles non incluses / Batterie non incluse / Batterien nicht enthalten

COMPONENTES / COMPONENTS / COMPOSANTS / COMPONENTI / BESTANDTEILE

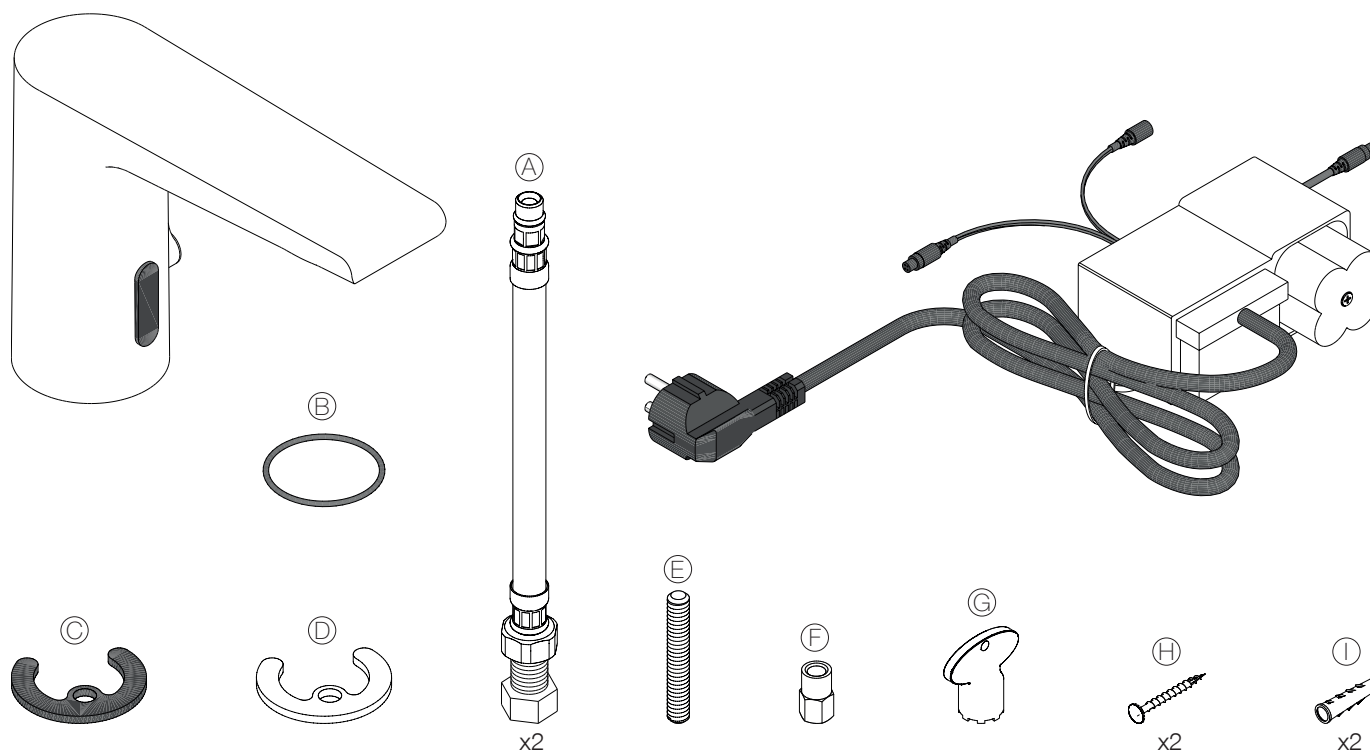

INSTRUCCIONES DE MONTAJE / ASSEMBLY INSTRUCTIONS / INSTRUCTIONS DE MONTAGE / ISTRUZIONI DI MONTAGGIO / MONTAGEANLEITUNG

1

- (ES) Purgar a fondo las tuberías antes y después de la instalación.
- (EN) Thoroughly purge pipes before and after installation.
- (FR) Purger au maximum la tuyauterie avant et après l'installation.
- (IT) Spurgare accuratamente i tubi prima e dopo l'installazione.
- (DE) Rohre vor und nach der Installation gründlich reinigen.

2

OFF

3

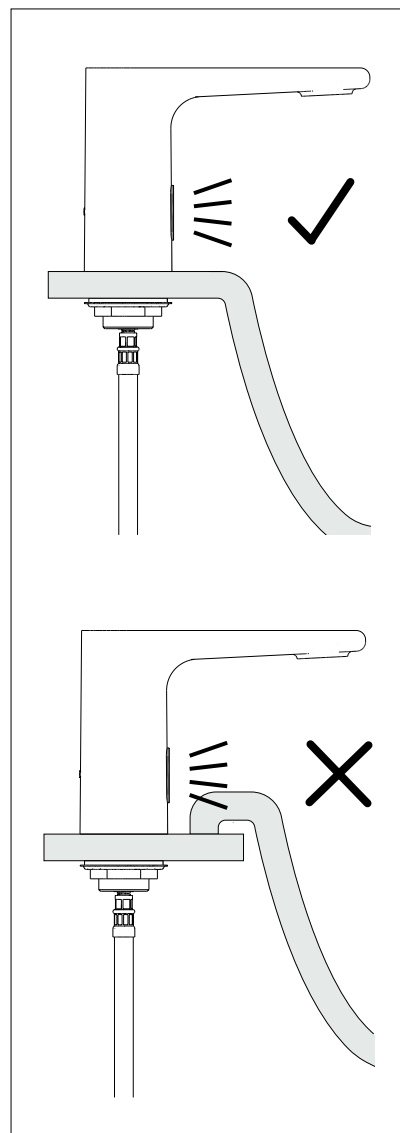
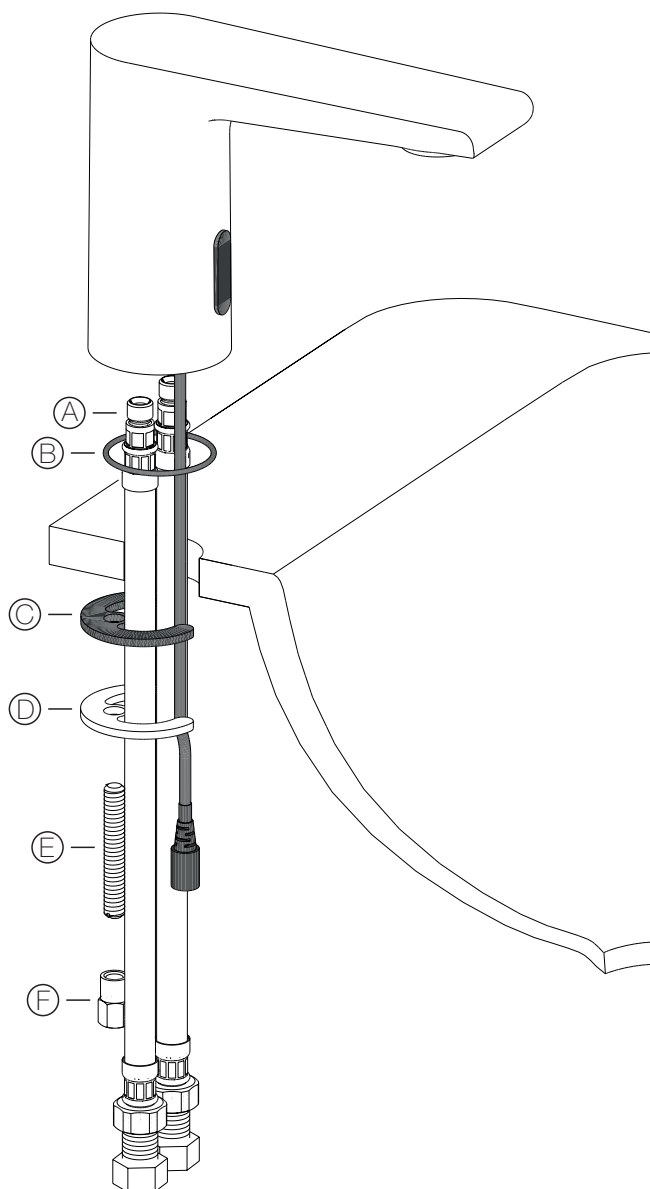

4

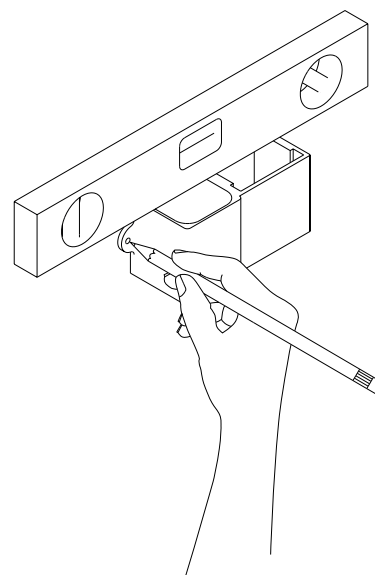
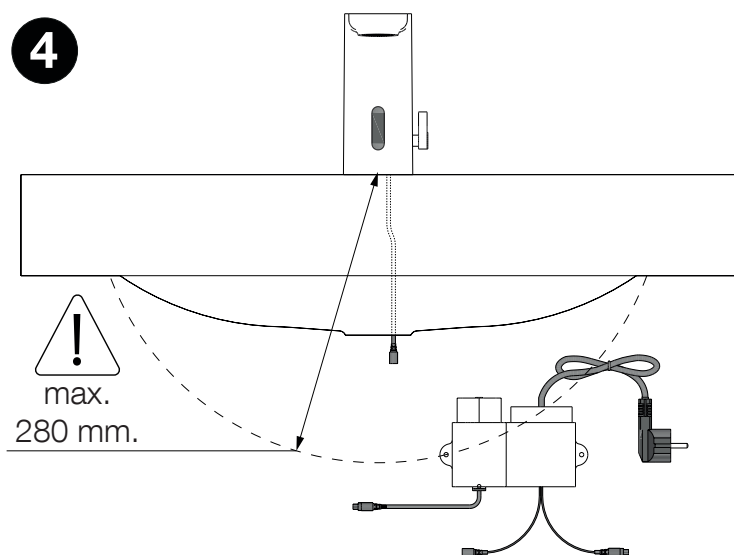

5

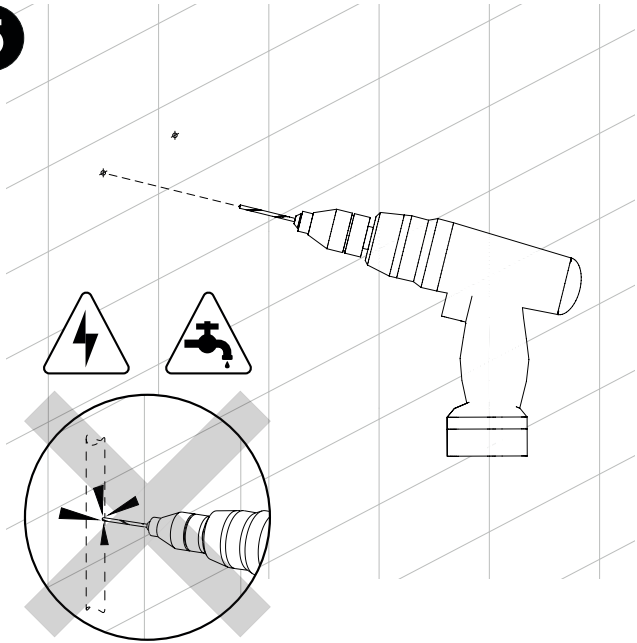

6

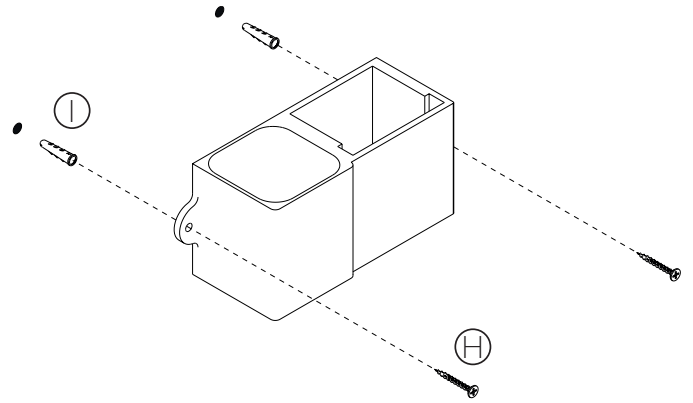

7

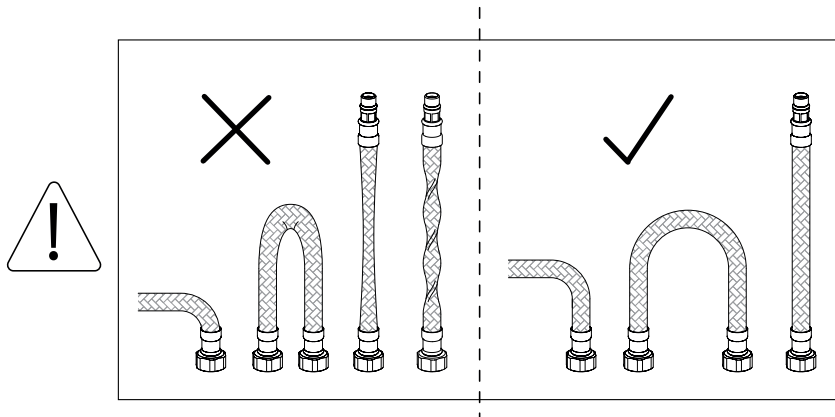
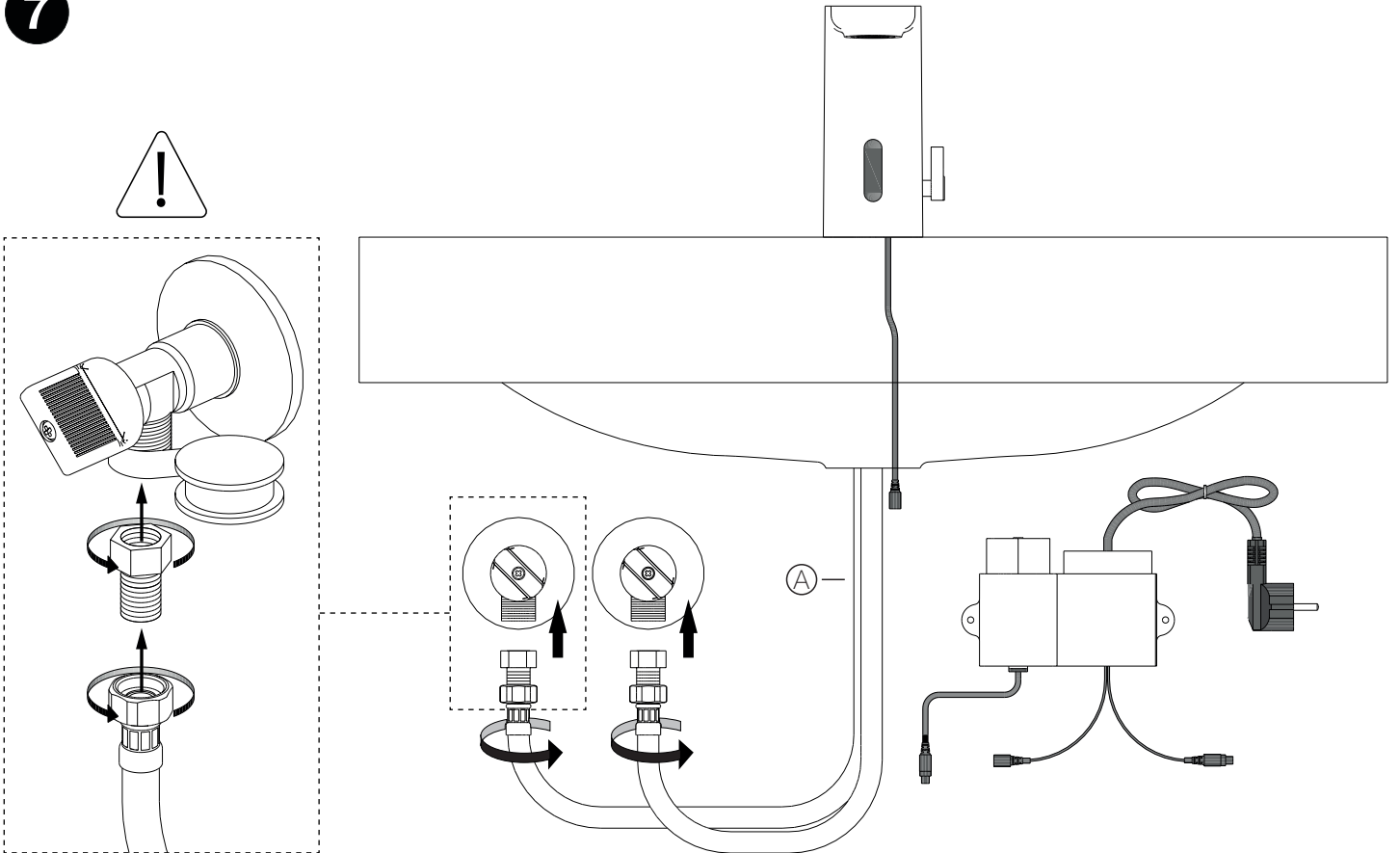



DC
4 x LR6/1.5V
AA ALKALINE *

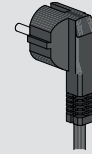

AC
INPUT:
230V

8A

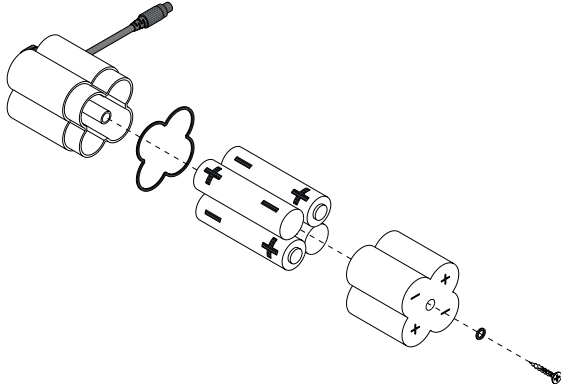

9A

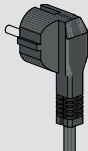
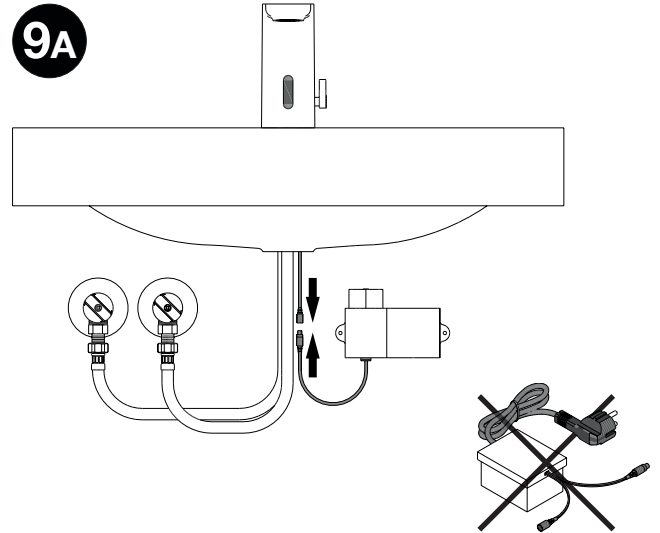

AC
INPUT:
230V



DC
4 x LR6/1.5V
AA ALKALINE *

8B

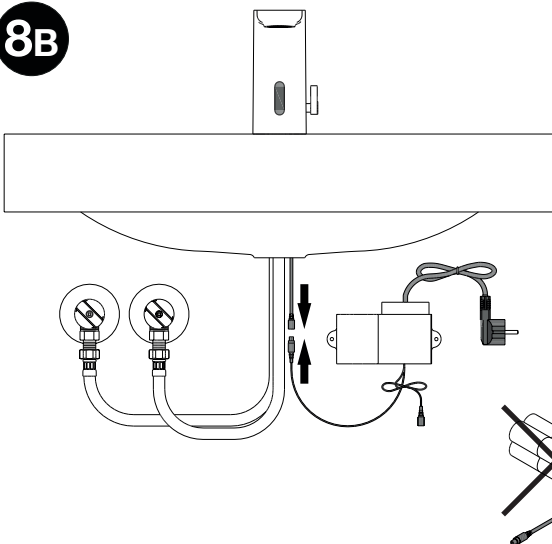

9B

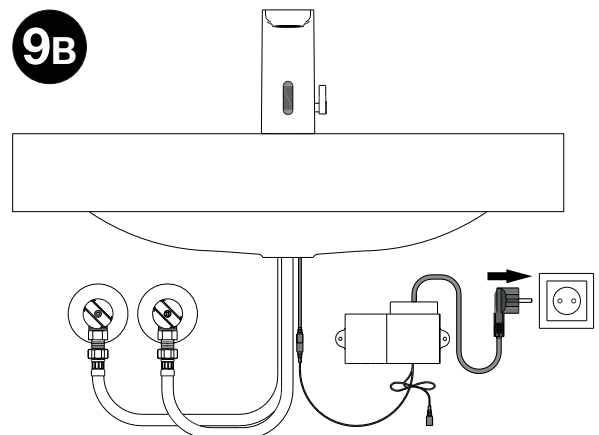

* Pilas no incluidas / Batteries not included / Piles non incluses / Batterie non incluse / Batterien nicht enthalten

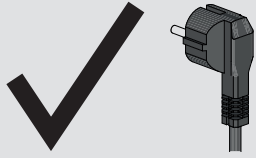

AC

INPUT:
230V



DC

4 x LR6/1.5V
AA ALKALINE *

8c

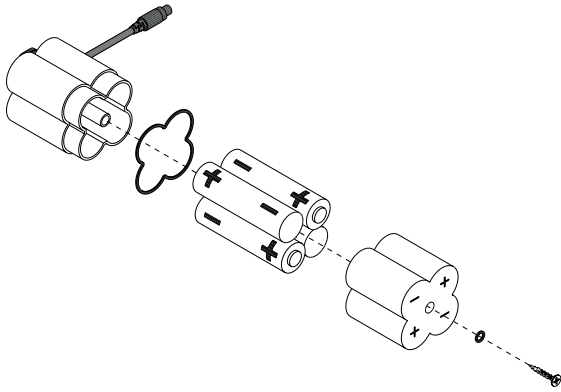

9c

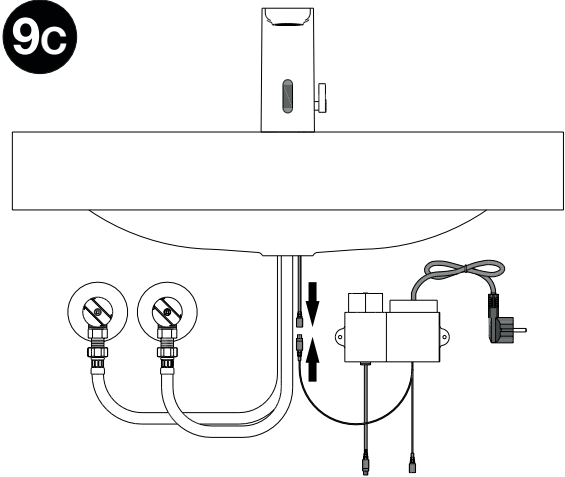

10c

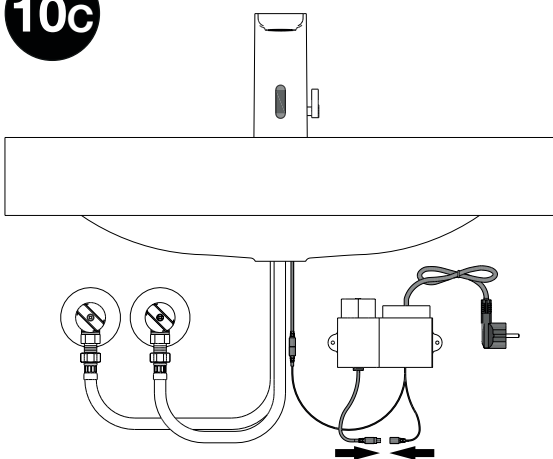

11c

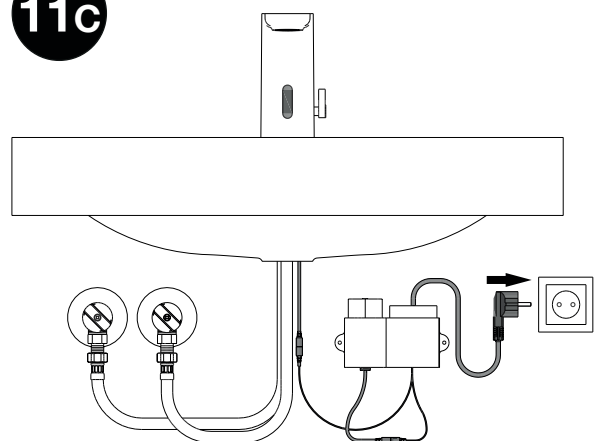

* Pilas no incluidas / Batteries not included / Piles non incluses / Batterie non incluse / Batterien nicht enthalten

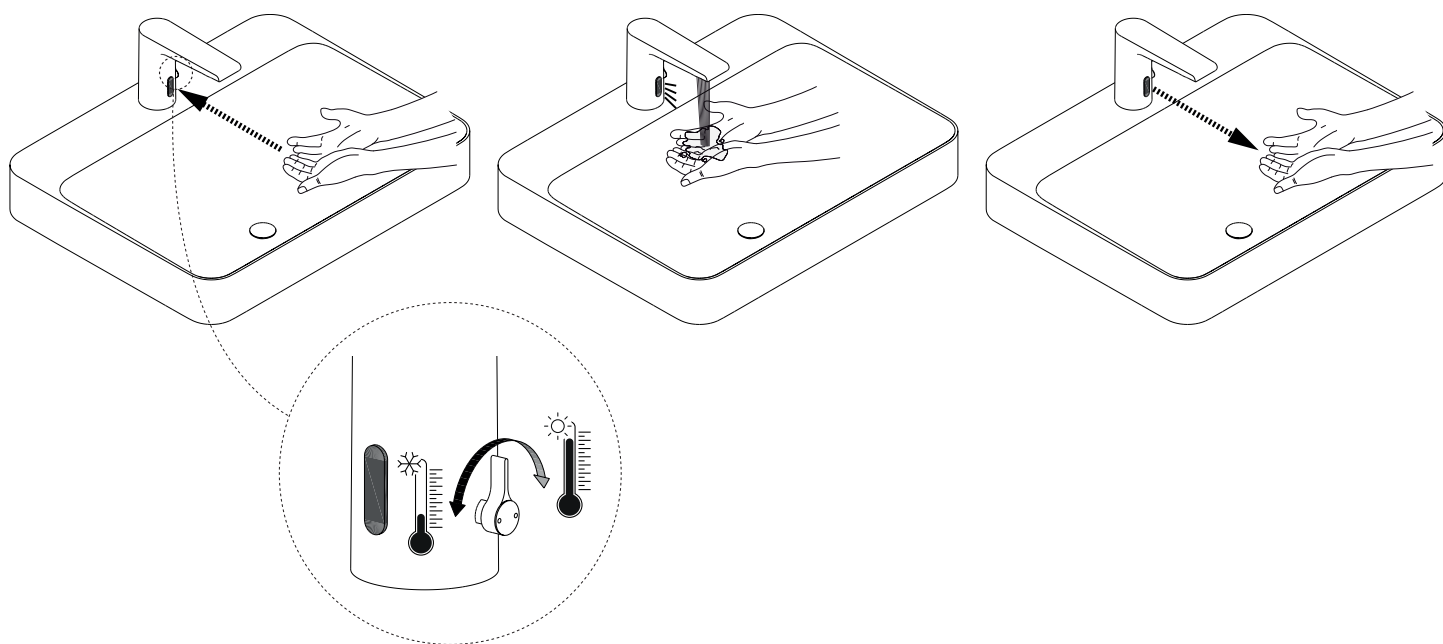

STOP DE SEGURIDAD / SAFETY STOP / ARRÊT DE SÉCURITAIRE / SOSTA DI SICUREZZA / SICHERHEITSTOP

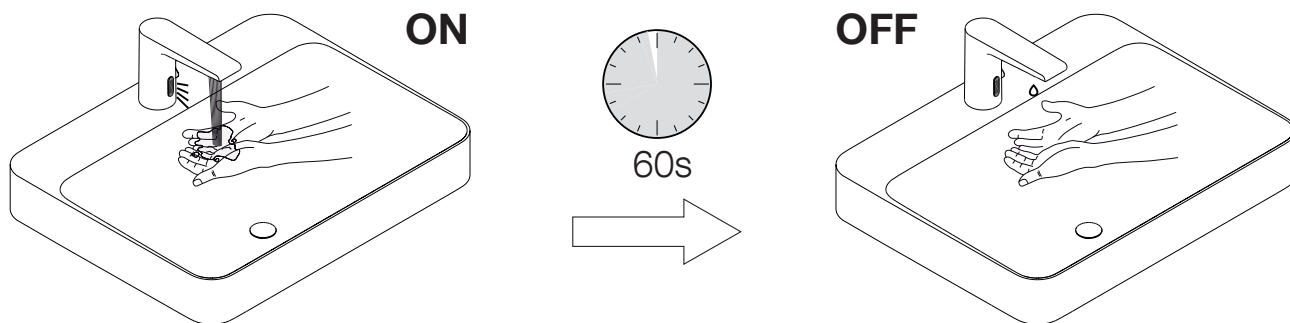

AVISO CAMBIO DE BATERÍA / BATTERY CHANGE NOTICE / NOTIFICATION BATERIE FAIBLE / AVVISO PER IL CAMBIO DELLA BATTERIA / HINWEIS AUF BATTERIEWECHSEL

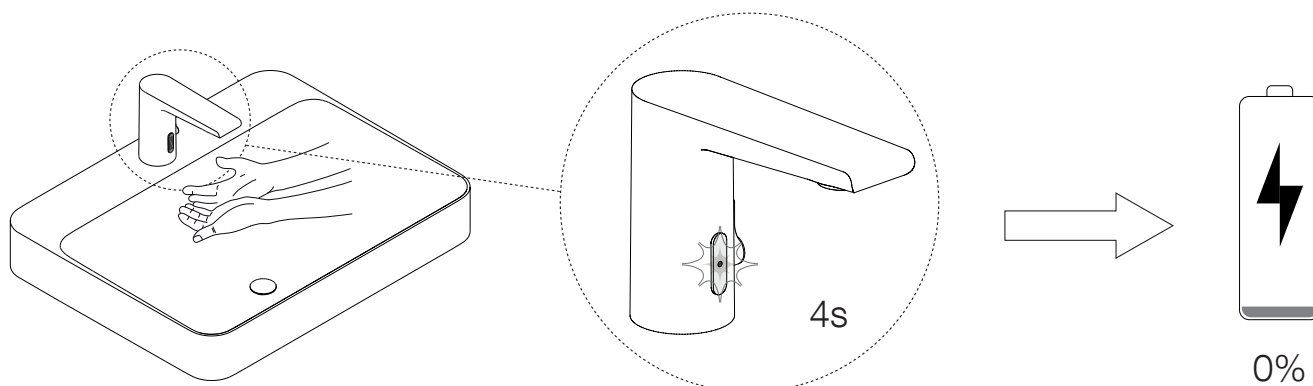

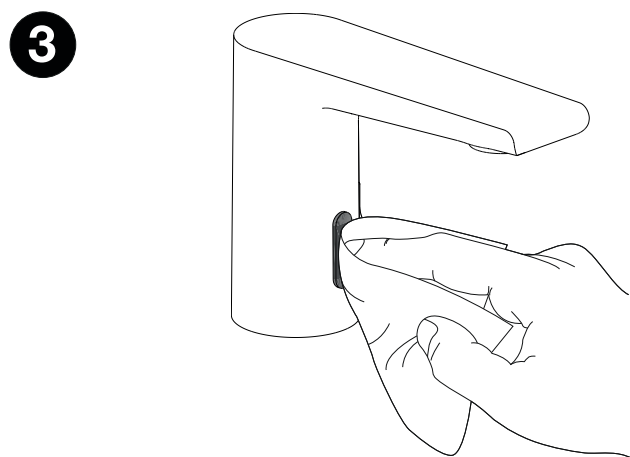
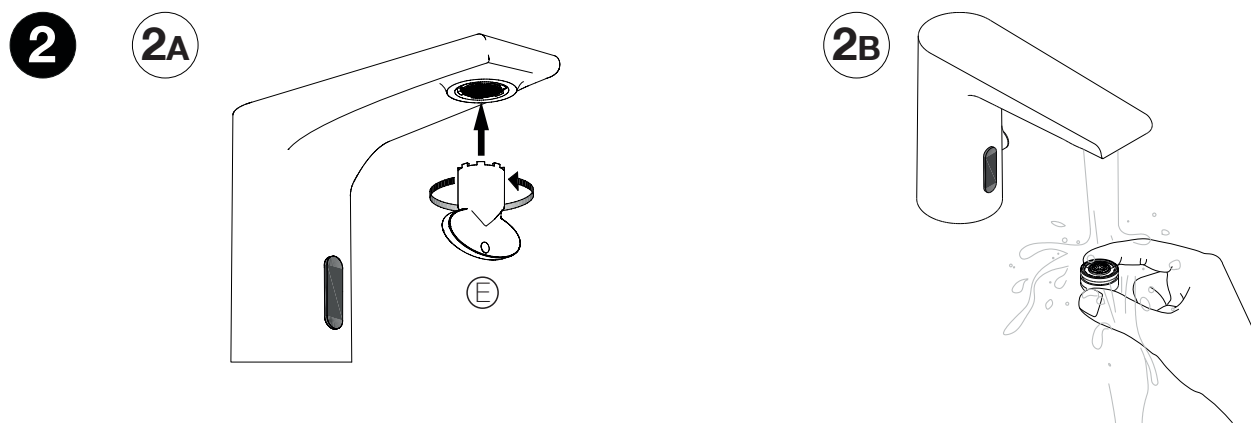
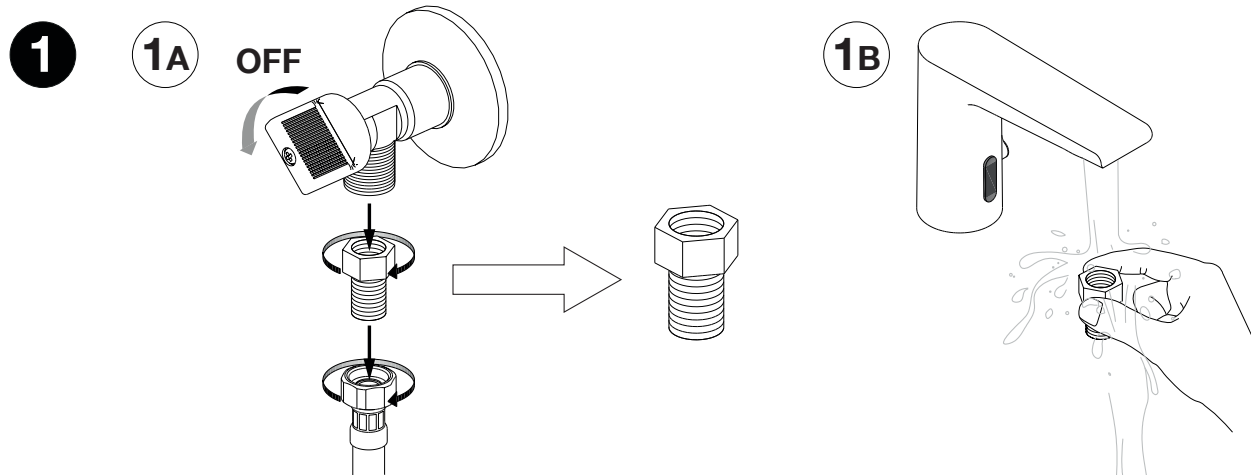

- (ES) Mantener limpia la ventana del sensor cuidando de no rayarla.
- (EN) Keep the sensor window clean by taking care not to scratch it.
- (FR) Garder la fenêtre du détecteur propre en faisant attention à ne pas la rayer.
- (IT) Tenere pulita la finestra del sensore facendo attenzione a non graffiarla.
- (DE) Halten Sie das Sensorfenster sauber, indem Sie darauf achten, es nicht zu zerkratzen.

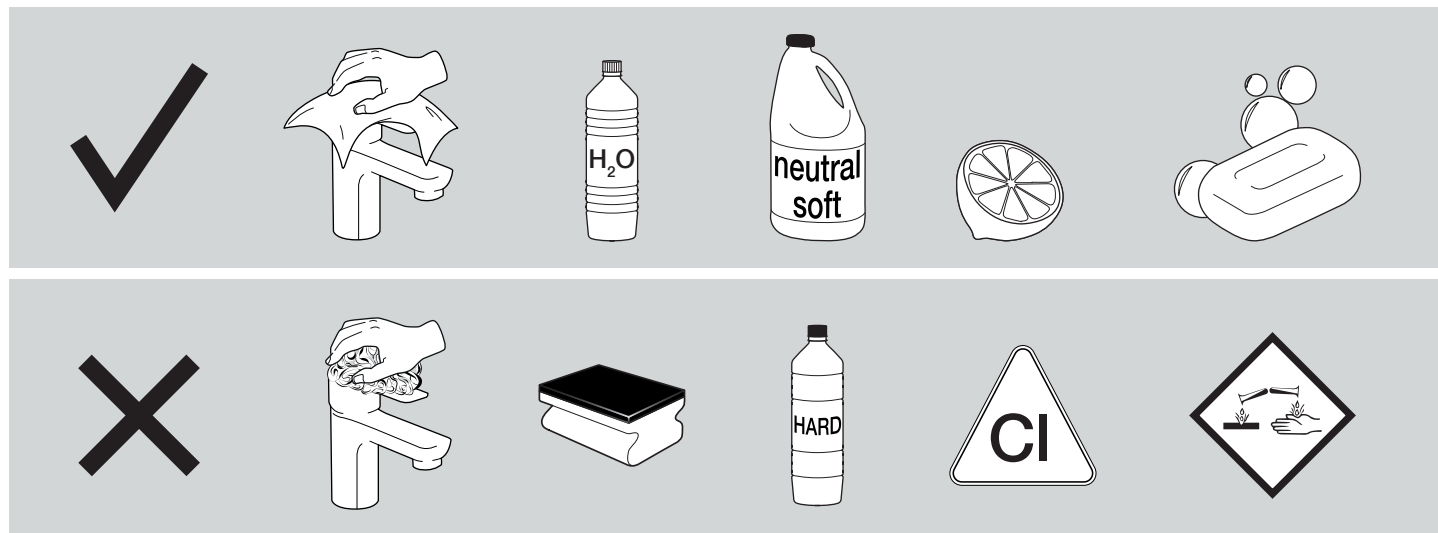

ES

PROBLEMA	POSIBLE CAUSA	SOLUCIÓN
· No sale agua.	· Hay objetos en el campo de detección.	· Retirar objetos del campo de detección.
	· Manos colocadas fuera del campo de detección.	· Acercar las manos a la ventana del sensor.
	· Hay suciedad en la ventana del sensor.	· Mantener limpia la ventana del sensor.
	· Las llaves de corte están cerradas.	· Abrir las llaves de paso.
	· Falta de suministro eléctrico.	· Comprobar si las pilas están puestas o mal colocadas y corregir. · Si las pilas están agotadas el grifo parpadeará una vez cada 4 segundos. · En caso de conexión a red comprobar que la fuente de alimentación está correctamente conectada.
· Caudal de agua reducido.	· Las llaves de corte no están abiertas totalmente.	· Abrir completamente.
	· Los filtros están sucios o embozados.	· Extraer y limpiar los filtros con vinagre diluido.
· Comportamiento anómalo.	· Excesiva luminosidad.	· Evitar la instalación en ambientes con excesiva luminosidad.
	· La ventana del sensor está sucia.	· Mantener limpia la ventana del sensor.
	· Condiciones no óptimas.	· Debe evitar la instalación en lavabos metálicos.

EN

PROBLEM	POSIBLE CAUSE	SOLUTION
· Water does not come out.	· There are objects in the detection range.	· Remove the objects from the detection range.
	· Hands are placed outside the detection range.	· Bring the hands closer to the sensor window.
	· There is dust on the sensor screen.	· Keep the sensor screen clean.
	· The shut-off valves are closed.	· Open the shut-off valves.
	· There is failure of the electricity supply.	· Check if batteries are on or wrongly placed and correct · If batteries are empty, the faucet will blink every 4 seconds. · In case of network connection check that the power supply is properly connected.
· Reduced water flow.	· The cut-off valves are not fully open.	· Fully open the cut-off valves.
	· The filters are dirty or clogged.	· Remove and clean filters with diluted vinegar.
· Abnormal behaviour.	· Excessive luminosity.	· Avoid installation in environments with excessive luminosity.
	· The sensor window is dirty.	· Keep the sensor window clean.
	· Not optimal conditions.	· Installation in metal washbasins should be avoided.

PROBLÈME	CAUSE POSSIBLE	SOLUTION
· L'eau ne coule pas.	· Il y a des résidus dans le champs de détection.	· Retirer les résidus du champ de détection.
	· Les mains sont placés en dehors du champ de détection.	· Rapprocher les mains du détecteur.
	· Il y a de la saleté sur la fenêtre de détecteur.	· Garder la fenêtre du détecteur propre.
	· Les clefs de barrage sont fermées.	· Ouvrir les vannes.
	· Energie insuffisante.	· Vérifier si les piles sont insérées et bien mises.
· En cas de connection à un réseau vérifier que la source d'alimentation soit correctement connectée.		
· Débit réduit d'eau.	· Les clefs de barrages ne sont pas totalement ouvertes.	· Ouvrir complètement.
	· Les filtres sont sales ou encrassé.	· Extraire et nettoyer les filtres avec du vinaigre dilué.
· Comportement anormal.	· Luminosité excessive.	· Éviter l'installation dans des zones excessivement exposées à la luminosité.
	· La fenêtre du détecteur est sale.	· Garder la fenêtre de détecteur propre.
	· Conditions non optimales.	· L'installation sur des lavabos métalliques doit être évitée.

PROBLEMA	CAUSA POSSIBILE	SOLUZIONE
· Non esce acqua.	· Sono presenti oggetti nel campo di rilevamento	· Rimuovere gli oggetti dal campo di rilevamento
	· Mani posizionate fuori dal campo di rilevamento	· Avvicina le mani alla finestra del sensore
	· C'è dello sporco sulla finestra del sensore	· Mantenere pulita la finestra del sensore
	· Le valvole di intercettazione sono chiuse	· Apri i rubinetti
	· Mancanza di alimentazione elettrica	· Verificare se le batterie sono inserite o inserite in modo errato e corrette
· In caso di connessione alla rete, verificare che l'alimentazione sia collegata correttamente		
· Flusso d'acqua ridotto.	· Le valvole di intercettazione non sono completamente aperte	· Completamente aperto
	· I filtri sono sporchi o otturati	· Rimuovere e pulire i filtri con aceto diluito
· Comportamento anormale.	· Luminosità eccessiva	· Evitare l'installazione in ambienti con luce eccessiva
	· La finestra del sensore è sporca	· Mantenere pulita la finestra del sensore
	· Condizioni non ottimali	· L'installazione in lavandini di metallo dovrebbe essere evitata

PROBLEMA	MÖGLICHE URSACHE	LÖSUNG
· Kein Wasser fließt.	· Im Erkennungsfeld befinden sich Objekte	· Entfernen Sie die Objekte aus dem Erkennungsfeld.
	· Hände sind außerhalb des Erkennungsfeldes platziert	· Bringen Sie Ihre Hände näher an das Sensorfenster.
	· Es befindet sich Schmutz im Sensorfenster	· Halten Sie das Sensorfenster sauber.
	· Die allgemeine Wasserzuführung ist verriegelt	· Drehen Sie die Wasserzufuhr auf.
	· Fehlende Stromversorgung	
· Wenn die Batterien aufgebraucht sind, wird die Armatur einmal alle 4 Sekunden blinken.		
· Prüfen Sie bei Netzwerkanschluss, ob die Stromversorgung richtig angeschlossen ist.		
· Reduzierter Wasserfluss.	· Die Wasserzuführung ist nicht vollständig geöffnet.	· Drehen Sie die Wasserzufuhr ganz auf.
	· Die Filter sind verschmutzt oder zugesetzt.	· Entfernen und reinigen Sie Filter mit verdünntem Essig.
· Fehlverhalten.	· Übermäßige Helligkeit.	· Vermeiden Sie die Installation in Umgebungen mit übermäßiger Helligkeit.
	· Der Sensor ist verschmutzt.	· Halten Sie den Sensor sauber.
	· Nicht optimale Bedingungen.	· Einbau in Metallwaschbecken sollte vermieden werden.



- (ES) Al final de la vida útil del producto es responsabilidad del usuario depositarlo en un punto habilitado para el reciclado de residuos eléctricos y electrónicos.
- (EN) At the end of the product's lifespan it is the responsibility of the user to deposit it at enabled recycling point for electrical and electronic waste.
- (FR) En fin de vie utile du produit, il en est de la responsabilité du consommateur de le déposer dans un point de collecte habilité pour le recyclage de résidus électriques et électroniques.
- (IT) Al termine della vita utile del prodotto, è responsabilità dell'utente depositarlo in un punto autorizzato al riciclaggio dei rifiuti elettrici ed elettronici.
- (DE) Am Ende der Nutzungsdauer des Produkts liegt es in der Verantwortung des Benutzers, es an einem Recycling Punkt von Elektro- und Elektronik-Altgeräten zu deponieren.