

INSTRUCCIONES DE MONTAJE DE LA SILLA 33SIL03

ASSEMBLY AND USE INSTRUCTION OF 33SIL03 BATH SEAT



IMAGEN 1

PASO 1: COLOQUE Y FIJE LOS DOS CONJUNTOS DE TUBOS SEGÚN LA FIGURA ANTERIOR.

IMAGE 1

STEP 1: PLACE AND FIX THE TWO SETS TUBE ACCORDING TO THE ABOVE FIGURE.

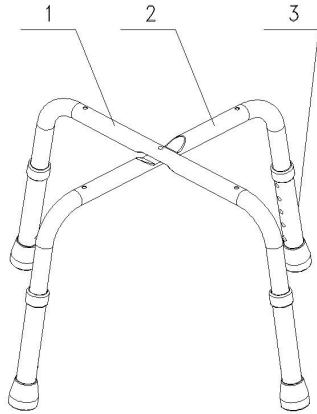

IMAGEN 2

PASO 2: COLOQUE EL ASIENTO HACIA ABAJO EN POSICIÓN HORIZONTAL Y COLOQUE LOS DOS TUBOS DE PIE FIJOS EN LA RANURA DE ACUERDO CON LAS MARCAS 1 Y 2. INTRODUZCA LOS TORNILLOS CORRECTAMENTE Y APRIETE.

IMAGE 2

STEP 2: PLACE THE SEAT DOWNWARD HORIZONTAL AND PLACE THE TWO FIXED FOOT TUBES INTO THE GROOVE ACCORDING TO THE 1 AND 2 MARKS. INPUT THE SCREWS CORRECTLY AND TIGHTEN.

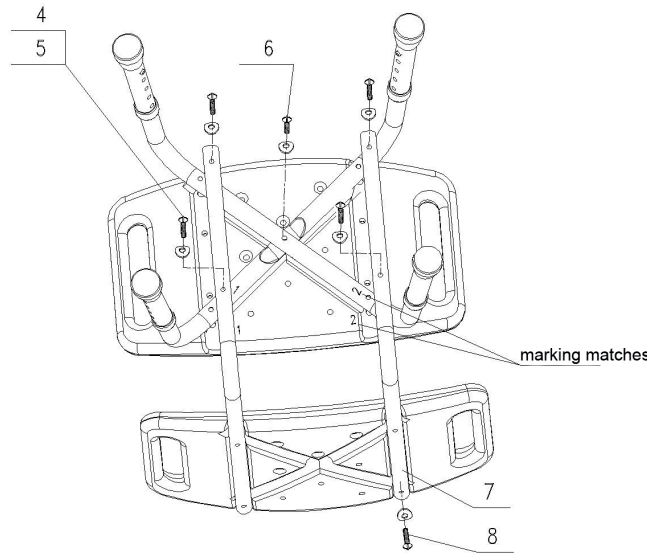

IMAGEN 3

PASO 3: COLOQUE LA SILLA DE DUCHA MONTADA, LUEGO AJUSTE LAS CUATRO PATAS A LA ALTURA ADECUADA, RECUERDE REVISAR EL PIN DE MUELLE DESPUÉS DE SU USO.

IMAGE 3

STEP 3: FLATLY PLACE THE ASSEMBLY SHOWER CHAIR, THEN EQUALLY ADJUST FOUR LEGS TO SUITABLE HEIGHT. REMEMBER TO CHECK THE SPRING PIN AFTER USE.

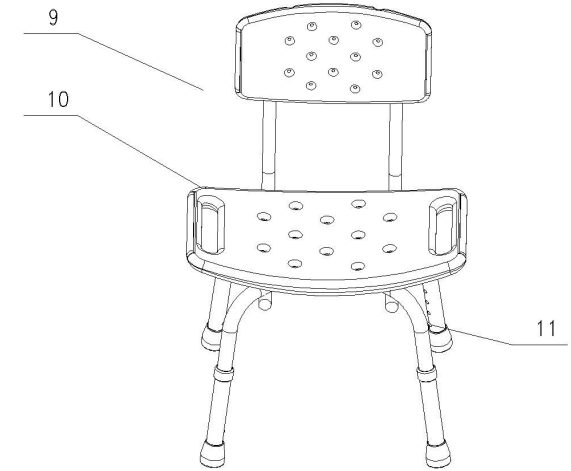
ITEM	DESCRIPTION	DESCRIPCIÓN	QTY
6	SCREW M6x35	TORNILLO M6x35	1
5	VAULTED WASHER Ø 6	ARANDELA Ø 6	9
4	SCREW M6x55	TORNILLO M6x55	4
3	TELESCOPIC TUBE	TUBO TELESCÓPICO	4
2	UNDER TUBES	BAJO TUBOS	1
1	UPPER TUBES	SOBRE TUBOS	1

ITEM	DESCRIPTION	DESCRIPCIÓN	QTY
11	SPRING PELLET LATCH Ø8		4
10	SEAT BOARD	TABLA DEL ASIENTO	1
9	BACKREST BOARD	RESPALDO	1
8	SCREW M6x30	TORNILLO M6x30	4
7	BACKREST TUBE		1

MANTENIMIENTO, LIMPIEZA Y GARANTÍA DEL TABURETE 33TAB03 CLEANING, MAINTENANCE AND GUARANTEE OF 33TAB03 BATH STOOL



SEGURIDAD, MANTENIMIENTO Y LIMPIEZA:

ANTES DE USAR, COMPRUEBE EL APRIETE DE TODOS LOS TORNILLOS Y LA ESTABILIDAD DE LA ESTRUCTURA. LA CAPACIDAD DE CARGA NO DEBE SUPERAR LOS 100 Kg. NOMINALES.

LIMPIE CON FRECUENCIA Y DESINFECTE PERIÓDICAMENTE. COLOCARLO EN AMBIENTE SECO Y VENTILADO. SE RECOMIENDA LIMPIAR LA SUPERFICIE DEL TABURETE ÚNICAMENTE CON UN PAÑO SUAVE Y JABÓN NEUTRO. NO USAR NUNCA DISOLVENTES, ALCOHOL, PRODUCTOS QUÍMICOS ABRASIVOS O CORROSIVOS NI PRODUCTOS DE LIMPIEZA GENÉRICOS PARA LA LIMPIEZA DEL BAÑO EN GENERAL O QUE CONTENGAN ÁCIDO CLORHÍDRICO. TODAS ESTAS SUSTANCIAS ATACAN LAS SUPERFICIES DE MANERA FULMINANTE, DAÑANDO SERIAMENTE LAS CARAS EXTERIORES DEL TABURETE. TAMPOCO ES ACONSEJABLE EN NINGÚN CASO EL USO DE ESTROPAJOS YA QUE EL USO DE ESTOS RAYARÁ LA SUPERFICIE DEL TABURETE. EL USO DE PRODUCTOS INADECUADOS PUEDE ACORTAR DRÁSTICAMENTE LA VIDA DE SU TABURETE.

SAFETY, CLEANING AND MAINTENANCE:

BEFORE USE, CHECK DEGREE OF TIGHTNESS OF ALL SCREWS AND STABILITY OF THE FRAME. LOADING CAPACITY MUST NOT BE OVER THE RATED 100 Kg.

CLEAN IT FREQUENTLY AND DISINFECT IT IN PERIODIC TIME. PLACE IT IN DRY AND VENTILATED ENVIRONMENT. IT IS RECOMMENDED TO CLEAN THE BATH STOOL USING A MILD SOAP SOLUTION AND A SOFT CLOTH. DO NOT USE SOLVENTS, ALCOHOL, CHEMICALS OR ABRASIVE PRODUCTS, CLEANING MATERIAL FOR THE OVERALL BATHROOM OR THAT MIGHT CONTAIN HYDROCHLORIC ACID. ALL THIS CLEANING MATERIALS CAUSE CONSIDERABLE DAMAGE TO ALL BATH STOOL SURFACE. NEVER USE CLEANING MATERIALS WITH AN ABRASIVE EFFECT, SUCH AS UNSUITABLE SPONGE PADS OR MICRO FIBRE CLOTHS. THE USE OF INADEQUATE CLEANSING PRODUCTS COULD SHORTEN DRASTICALLY THE LIFE OF YOUR BATH STOOL.

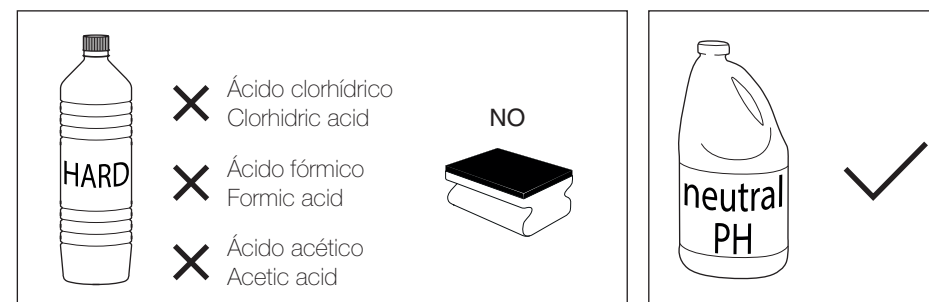

GARANTÍA:

AQG GARANTIZA ESTE TABURETE DURANTE 2 AÑOS ANTE EVENTUALES DEFECTOS DE FABRICACIÓN.

PARA LOS ACABADOS ESPECIALES (BRONCE, COBRE, COLORES PINTADOS Y CUALQUIER OTRO ACABADO ESPECIAL) LA GARANTÍA ES DE 2 AÑOS EN CUANTO AL ACABADO SUPERFICIAL Y DE 5 AÑOS EN CUANTO A LOS MECANISMOS.

PARA EJERCER LOS DERECHOS QUE OFRECE ESTA GARANTÍA SERÁ IMPRESCINDIBLE POR PARTE DEL CLIENTE, LA PRESENTACIÓN DEL COMPROBANTE DE COMPRA EMITIDO AL USUARIO FINAL EN LA FECHA DE VENTA DEL PRODUCTO. NUESTRA RESPONSABILIDAD SE LIMITARÁ A LA REPARACIÓN O SUSTITUCIÓN TOTAL O PARCIAL DE LA PIEZA (UNA VEZ ANALIZADO Y ACEPTADO EL DEFECTO POR NUESTRO DEPARTAMENTO DE CALIDAD) Y EN NINGÚN CASO CUBRE GASTOS ADICIONALES (GASTOS OCASIONADOS POR LOS TRABAJOS DE REPARACIÓN, INSTALACIÓN, ...).

QUEDAN EXCLUIDOS DE ESTA GARANTÍA LOS DAÑOS PRODUCIDOS POR PRODUCTOS DE LIMPIEZA, USO INADECUADO, MONTAJE INCORRECTO, DESGASTE NATURAL, MANTENIMIENTO INADECUADO, ASÍ COMO LOS PRODUCIDOS POR IMPUREZAS DEL AGUA (ACUMULACIÓN DE SUCIEDAD, CAL, ...).

GUARANTEE:

AQG HAS A GUARANTEE OF 2 YEARS IN THE BATH STOOL IN CASE OF MANUFACTURING DEFECTS.

FOR SPECIAL FINISHING'S (BRONZE, COPPER, PAINTED COLOURS AND ANY OTHER SPECIAL FINISHING) HAVE A GUARANTEE OF 2 YEARS REGARDING THE SURFACE FINISHING AND OF 5 YEARS REGARDING MECHANISMS.

IN ORDER TO EXERCISE THE RIGHT THAT OFFERS THIS GUARANTEE IT IS ESSENTIAL THAT THE CLIENT PRESENTS THE RECEIPT OF PURCHASE ISSUED TO THE END USER WHERE APPEARS THE DATE OF THE SALE OF THE PRODUCT. OUR RESPONSIBILITY WILL BE LIMITED TO THE REPARATION OR TOTAL/PARTIAL REPLACEMENT OF THE PIECE (ONCE ANALYSED AND ACCEPTED BY OUR QUALITY DEPARTMENT) AND NEVER COVERS ADDITIONAL EXPENSES (EXPENSES GENERATED BY REPARATION WORKS, INSTALLATIONS, ETC.).

ARE EXCLUDED FROM THIS GUARANTEE THE DAMAGES PRODUCED BY CLEANING PRODUCTS, INADEQUATE USE, INCORRECT ASSEMBLY, NATURAL WEAR, INADEQUATE MAINTENANCE, AS WELL AS THOSE PRODUCED BY WATER IMPURITIES (ACCUMULATION OF DUST, LIME, ETC.).